



## Nota de prensa

### HOTEL

Diseño: Cristian Cubiñá

(English version below)

**ALMA LIGHT presenta HOTEL, una colección de luminarias –sobremesa, aplique de pared con y sin brazo lector, y pie– cuya característica principal es su pantalla de algodón realizada en tela, que deja pasar la luz justa y necesaria que requiere un dormitorio**

### HOTEL

La colección HOTEL, como su nombre indica, está pensada para crear discretos puntos de luz en un dormitorio.

Lo que más nos gusta de la HOTEL es su seriedad y el hecho que deja pasar la luz justa requerida en un lugar destinado al relax y al descanso, como es un dormitorio. Como si la HOTEL quisiera iluminar, pero sin atreverse. Como si prefiriese ofrecer su luz a través de un 'tupido velo'. Es una colección que soluciona los puntos de luz indirectos de una habitación de vivienda o de una instalación hotelera.

La colección HOTEL está formada por un modelo de sobremesa, otro de pie y finalmente un aplique de cabecero de cama, con o sin brazo lector. En todos los casos, la pantalla es de algodón negro, aunque para proyectos importantes se puede realizar en otro color. En el caso del aplique, la estructura es de hierro acabado color champagne. El brazo lector incluye un Led 3W 4000K e interruptor aparte. El pie y la sobremesa tienen estructuras de hierro acabado níquel mate. Los 3 modelos llevan portalámparas E27 que permite la versatilidad de poder dotarla de una lámpara incandescente así como la opción LED.

Más info en: <http://almalight.com/es/productos/-/24-hotel>  
Sobre el diseñador: <http://almalight.com/es/disenadores/2-cristian-cubina>  
Descarga de imágenes HD: <http://www.almalight.com/prensa/Hotel/>

### Nuestra empresa

En ALMA LIGHT nos encanta lo que hacemos. Creemos en nuestro producto. Somos de Barcelona y apostamos por diseñadores locales y proveedores de proximidad, pero nuestro mercado es el mundo.

La marca ALMA LIGHT posee un espíritu mediterráneo, cálido, artesano, con modelos bien trabajados, productos cuidados, originales y realizados con materiales nobles. Nuestro producto *made in Barcelona* es de diseño contemporáneo, elegante y genera emociones positivas. Lo que más nos motiva es ver nuestras creaciones instaladas en lugares remotos, iluminando momentos especiales y vidas llenas de contenido.

La historia de ALMA LIGHT comenzó en 1989 cuando la familia Cubiñá decidió establecer la empresa HUSTADT ILUMINACION S.A. en Barcelona. En un inicio nos ocupamos de la distribución en España de luminarias, principalmente del norte de Europa, pero en 2003 nos aventuramos a dar el paso de distribuidor a productor con nuestra propia marca ALMA LIGHT, con el deseo de lograr una mayor autonomía y poder desarrollar productos que encajaran más con nuestro concepto de diseño, con las miras puestas en abrir nuevos mercados. A partir de ese momento, ALMA LIGHT se ha especializado en la creación de lámparas decorativas y en la producción de luminarias especiales para instalaciones.

Hoy en día somos conocidos tanto a nivel nacional como internacional y participamos en las ferias más importantes del sector de la iluminación. Los productos de ALMA LIGHT se caracterizan por su excelente relación calidad-precio, plazos de entrega cortos y un apoyo eficaz al cliente antes y después de la venta.



Web: [www.almalight.com](http://www.almalight.com)

HOTEL

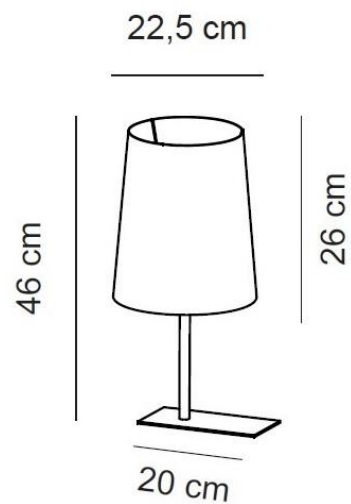
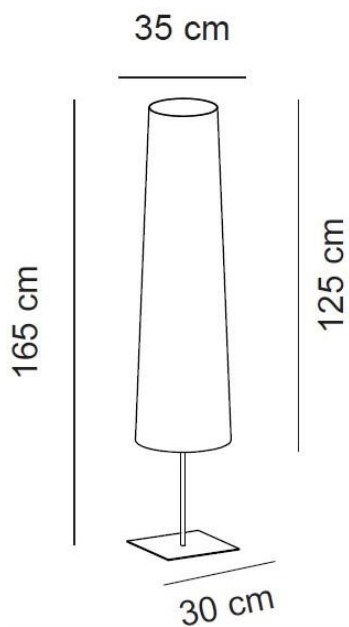
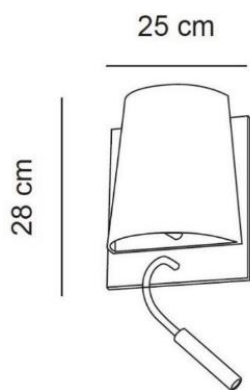

# ALMA light

Barcelona



## Press release

### HOTEL

Design: Cristian Cubina

**ALMA LIGHT presents HOTEL, a collection of fittings -table, wall with and without reading arm, and floor- whose main feature is its cotton shade made of fabric, which lets out the just and necessary light required in a bedroom**

### HOTEL

The HOTEL collection, as its name suggests, is designed to create discrete points of light in a bedroom.

What we like the most about HOTEL is its seriousness and the fact that it lets out the right light required in a place destined to relax and rest, as it is a bedroom. As if the HOTEL would like to illuminate, but without daring. As if he preferred to offer his light through a 'thick veil'. It is a collection that solves the indirect light points of a dwelling room or a hotel installation.

The HOTEL collection consists of a table model, a floor model and finally a bed head lamp, with or without reading arm. In all cases, the shade is black cotton, although for important projects it can be manufactured in another color. In the case of the wall lamp, the structure is finished in champagne iron. The reading arm includes a Led 3W 4000K and a separate switch. The floor and table lamps have matt nickel-finish iron structures. The 3 models have E27 lamp holders that allow the versatility to equip it with an incandescent traditional bulb as well as the LED option.

More info in: <http://almalight.com/en/products/-/24-hotel>

About the designer: <http://almalight.com/en/designers/2-cristian-cubina>

Download of HD images: <http://www.almalight.com/prensa/Hotel/>

### Our company

In ALMA LIGHT we love what we do. We believe in our product. We are from Barcelona and we focus on local designers and supplier proximity, but our market is the world.

The brand ALMA LIGHT has a Mediterranean spirit, it is warm, handcrafted, with models well worked and original fittings made with noble materials. Our product *made in Barcelona* is of elegant contemporary design, and generates positive emotions. What motivates us most is to see our creations installed in remote places, illuminating special moments and lives full of content.

The story of ALMA LIGHT began in 1989 when the Cubiñá family decided to establish the company HUSTADT ILUMINACION S.A. in Barcelona. At the beginning we dealt with the distribution in Spain of luminaires, mainly from Northern Europe, but in 2003 we ventured from distributor to producer with our own brand ALMA LIGHT, with the wish to achieve greater autonomy and to be able to develop products that fit more with our concept of design, with the aim of opening new markets. Since then, ALMA LIGHT has specialized in the creation of decorative lamps and in the production of special luminaires for installations.

Today we are known both nationally and internationally and we participate in the most important fairs in the lighting sector. ALMA LIGHT products are characterized by their excellent quality-cost relationship, short delivery times and effective customer support before and after the sale.



Web: [www.almalight.com](http://www.almalight.com)