



Stone Led

Design by Josep Puig & Josep Novell

Pantalla polietileno rotomoldeado
Shade rotomolded polyethylene

Estructura hierro pintado epoxi blanco
Structure iron epoxi white painted

Regulable mediante Triac
Dimmable through Triac

Lámpara LED incluida y no reemplazable
LED Lamp included and not replaceable

5300/036LED blanco **white**

LED Epistar 30W + 18W 4000lm 2700K

CE IP 20 A*



STONE LED es una de nuestras colecciones preferidas. Cuenta con gran número de variantes, y el común denominador de todas ellas es la pantalla, el ya clásico difusor con forma de piedra.

La colección STONE LED nos apasiona por su versatilidad y porque tiene un aspecto desenfadado y natural. Su forma orgánica permite integrarla en las decoraciones más actuales y con ella pueden realizarse instalaciones con una sola unidad, o bien realizar combinaciones. Al juntar varias piezas, es posible crear efectos interesantes: grupos de piedras en un techo, o piedras esparcidas en una pared o en el césped de un jardín. STONE siempre tiene un interés especial, al no ser una pieza simétrica y ofrecer un aspecto distinto dependiendo desde dónde se mire. Es una luminaria-comodín, apta para cualquier espacio o instalación. Es perfecta para iluminar una mesa de comedor, para el techo de cualquier habitación, en instalaciones de 'hospitality', en establecimientos médicos o culturales, en jardines y terrazas, y en cualquier espacio que admita un elemento de diseño original y con una presencia desenfadada.

STONE LED se presenta en versión colgante, aplique de pared o plafón de techo, y lámpara de suelo. La estructura es de hierro pintado blanco en todos los modelos excepto en los 'OUT', con una estructura que combina aluminio y acero inoxidable para poder estar a la intemperie. La pantalla está realizada en polietileno rotomoldeado blanco y tamiza perfectamente la luz. STONE LED lleva un LED Epistar 48W (dos anillos concéntricos de 30 y 18W respectivamente), 4000lm 2700K que posee una potente capacidad lumínica.

STONE LED is one of our favorite collections. It has a large number of variants and the common denominator of all of them is the shade, the already classic diffuser in the shape of a stone.

We love the STONE LED collection for its versatility and because it has a casual and natural look. Its organic shape allows it to integrate in the most current decorations and it permits installations with a single unit, or making combinations. By installing several pieces together, it is possible to create interesting effects: groups of stones on a roof, or stones scattered on a wall, or on the lawn of a garden. STONE has always a special interest for being unsymmetrical and offering different looks, depending from where you look at it. It is an all-use fixture, suitable for any space or installation. It is perfect for illuminating a dining table, for the ceiling of any room, in hospitality facilities, in medical or cultural establishments, in gardens and terraces, and in any space that admits an element of original design and with an unconcerned presence.

The structure is made of white-painted iron on all models except the 'OUT', that has a structure that combines aluminum and stainless steel, for it to be outdoors. The shade is made of white rotomolded polyethylene and perfectly sifts the light. STONE LED includes an LED Epistar 48W (two concentric rings of 30 and 18W respectively) 4000lm 2700K that possesses a powerful light capacity.

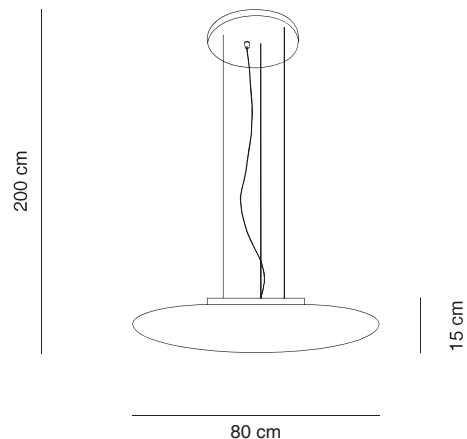
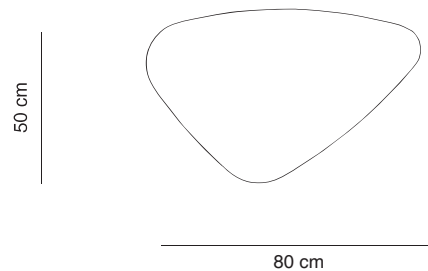

Otros acabados disponibles bajo pedido
Other finishes available upon request